

IPERCERAMICA
wellness

IPERCERAMICA
wellness

IT

Manuale di installazione

Corpo da incasso per miscelatore doccia a parete

EN

Installation Manual

In-wall body for concealed shower mixer

FR

Manuel d'installation

Corps encastré pour mitigeur de douche mural

DE

Installationseinleitung

Unterputzkörper für Wand-Duschkörper

Uso e Manutenzione

Per preservare nel tempo la finitura del miscelatore, è consigliabile effettuare una pulizia regolare.

- Utilizzare esclusivamente detergenti neutri e asciugare il prodotto con un panno morbido e pulito
- Evita l'uso di detergenti contenenti sostanze chimiche aggressive, che potrebbero danneggiare la superficie
- Non utilizzare prodotti abrasivi, solventi, spugne ruvide o fazzoletti che potrebbero graffiare o compromettere la finitura

Termini e Condizioni

Il miscelatore acquistato è coperto da una garanzia di 5 anni.

La garanzia non copre i seguenti casi:

- Uso improprio o non conforme del miscelatore
- Installazione errata o effettuata con strumenti non idonei
- Manutenzione inadeguata o utilizzo di prodotti di pulizia non appropriati
- Usura naturale dei componenti
- Danni causati dall'utilizzo di ricambi non originali
- Danni derivanti da agenti chimici, elettrochimici o elettrici

Attenzione:

Prima dell'installazione, è importante eliminare eventuali residui o impurità presenti nei tubi dell'acqua, lasciando scorrere l'acqua liberamente per alcuni minuti.

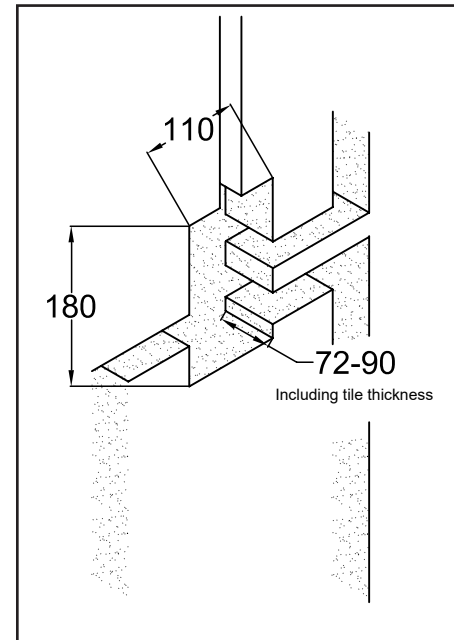

1 Realizzazione delle scanalature

Eseguire le scanalature sulla parete in conformità alle dimensioni indicate nel disegno tecnico.

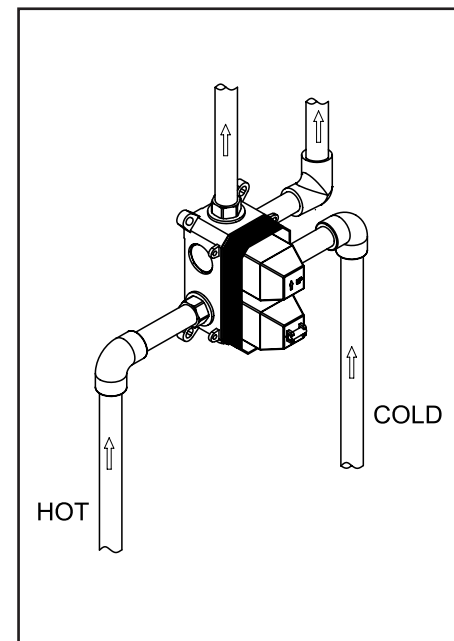

2 Collegamento all'impianto idraulico

Collegare il corpo da incasso al sistema di tubazioni e verificare l'assenza di perdite mediante prova di tenuta.

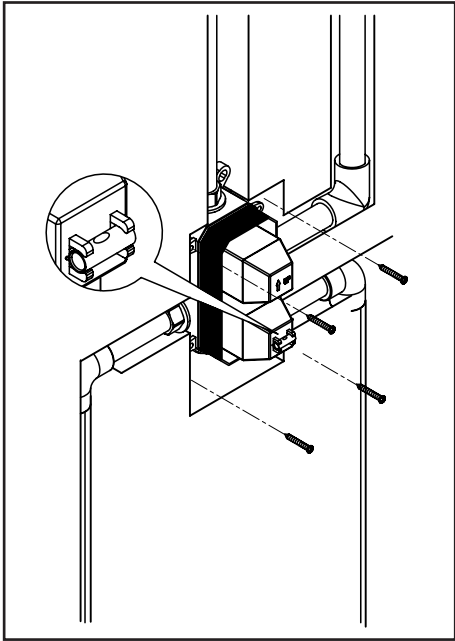

3 Allineamento e fissaggio

Posizionare il corpo da incasso assicurandosi che sia perfettamente in bolla utilizzando una livella. Fissare il corpo all'interno della scanalatura con gli appositi elementi di ancoraggio.

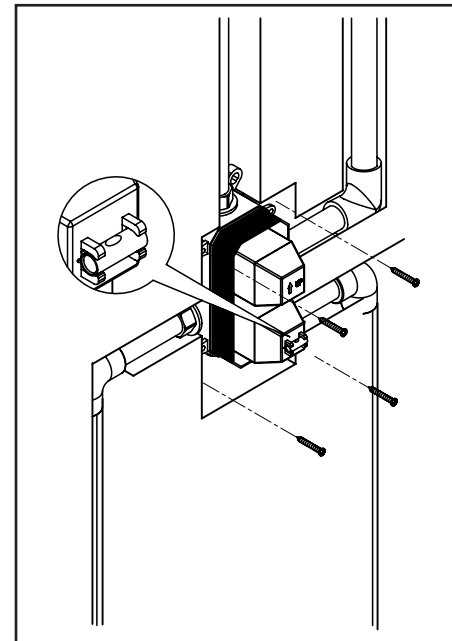

3 Ausrichtung und Befestigung

Positionieren Sie den Unterputzkörper und stellen Sie mithilfe einer Wasserwaage eine exakte Ausrichtung sicher. Befestigen Sie den Körper anschließend in der Nut mit den vorgesehenen Befestigungselementen.

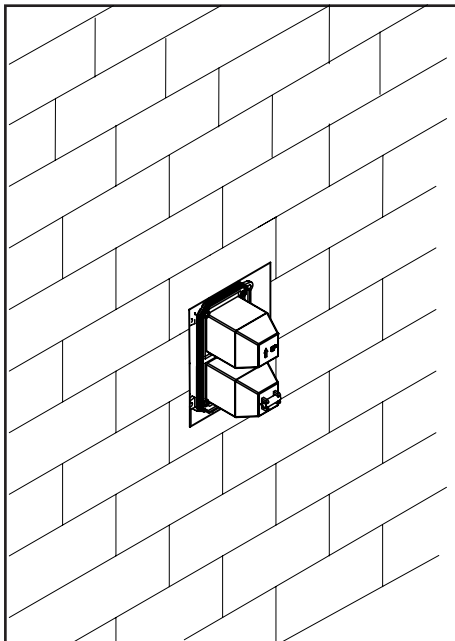

4 Opere di finitura

Procedere con la chiusura della scanalatura mediante getto di malta cementizia e completare con la posa delle piastrelle.

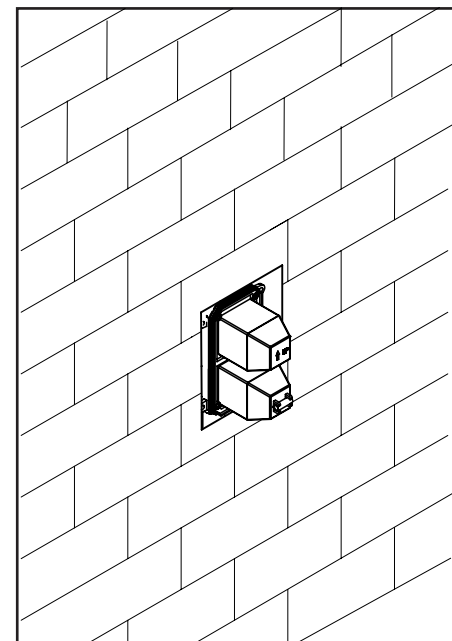

4 Fertigstellungsarbeiten

Verschließen Sie die Nut mit Zementmörtel und führen Sie die Fliesenarbeiten aus.

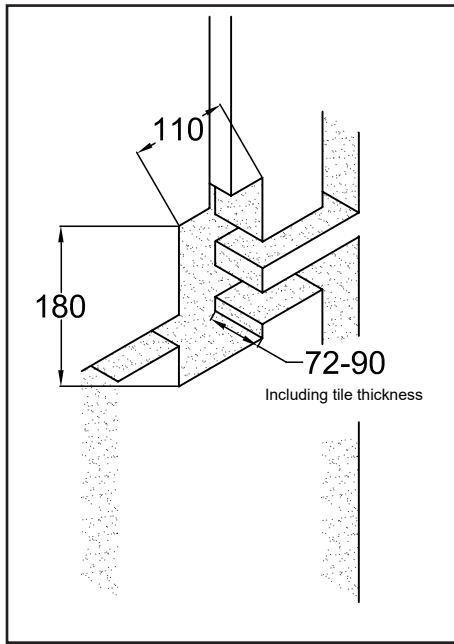

1 Vorbereitung der Wandnuten

Schneiden Sie die Wandnuten gemäß den im technischen Zeichnungsplan angegebenen Maßen.

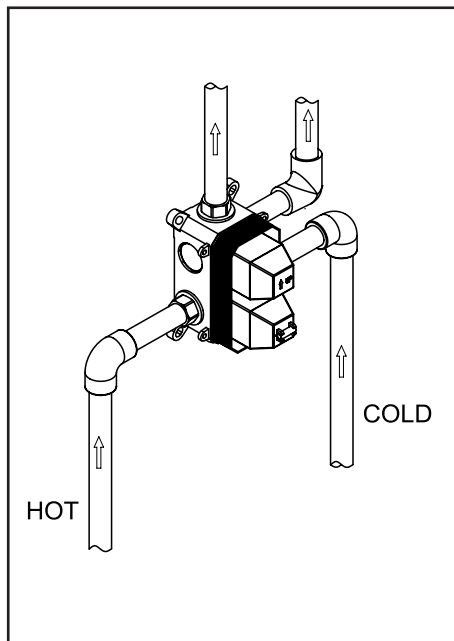

2 Anschluss der Sanitäranlagen

Schließen Sie den Unterputzkörper an der Sanitäranlagen an und führen Sie eine Dichtheitsprüfung durch, um sicherzustellen, dass keine Undichtigkeiten vorhanden sind.

Use and Maintenance

To preserve the finish of the mixer over time, regular cleaning is recommended.

- Use only neutral detergents and dry the product with a soft, clean cloth
- Avoid using detergents that contain aggressive chemical substances, as they may damage the surface
- Do not use abrasive products, solvents, rough sponges, or cloths that could scratch or compromise the finish

Terms and Conditions

The purchased mixer is covered by a 5-year warranty.

The warranty does not cover the following cases:

- Improper or non-compliant use of the mixer
- Incorrect installation or installation performed with unsuitable tools
- Inadequate maintenance or use of inappropriate cleaning products
- Natural wear and tear of components
- Damage caused by the use of non-original spare parts
- Damage resulting from chemical, electrochemical, or electrical influences

Warning:

Before installation, it is important to remove any debris or impurities from the water pipes by allowing the water to flow freely for a few minutes.

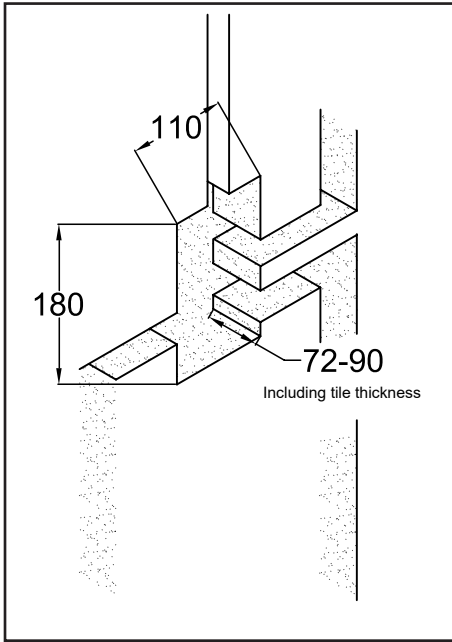

1 Groove preparation

Create wall grooves according to the dimensions specified in the technical drawing.

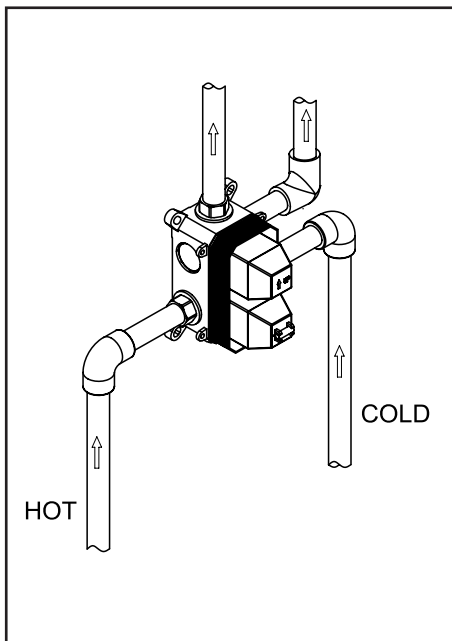

2 Connection to the plumbing system

Connect the in-wall body to the piping system and perform a leak test to ensure there are no water leaks.

ANWEISUNGEN

Reinigungsmethode

Um unveränderte die Oberfläche des Mischers zu erhalten, wird es empfohlen, den Mischer regelmäßig zu reinigen.

- Regelmäßig mit heißem Wasser reinigen und mit einem sauberen, weichen Tuch trocknen
- Viele Reinigungsmittel können chemische Stoffe enthalten, die die Oberfläche beschädigen können und für die Reinigung nicht empfohlen werden
- Verwenden Sie keine scheuernden Produkte, Lösungsmittel, Schwämme oder Taschentücher zur Reinigung

AGB

Auf dem von Ihnen gekauften Mischhahn haben Sie 5 Jahre Garantie auf die Keramikscheibe ab Kaufdatum. Die Garantie deckt nicht ab:

- Falsche oder unangemessene Verwendung des Mischers
- Falsche Installation oder mit ungeeigneten Werkzeugen durchgeführt
- Falsche Pflege oder unangemessene Verwendung von Reinigungsmittel
- Komponenten, die gewöhnlichem Verschleiß unterliegen
- Beschädigungen wegen Kalkablagerungen oder Putzflocken in den Rohren
- Beschädigungen wegen Verwendung von Ersatzteilen, die nicht original sind
- Ursachen aufgrund chemischer, elektrochemischer und elektrischer Einflüsse

Achtung:

Vor der Installation Schmutz oder andere Verunreinigungen, die sich in den Wasserleitungen ansammeln können, entfernen, indem das Wasser einige Minuten lang frei laufen gelassen wird.

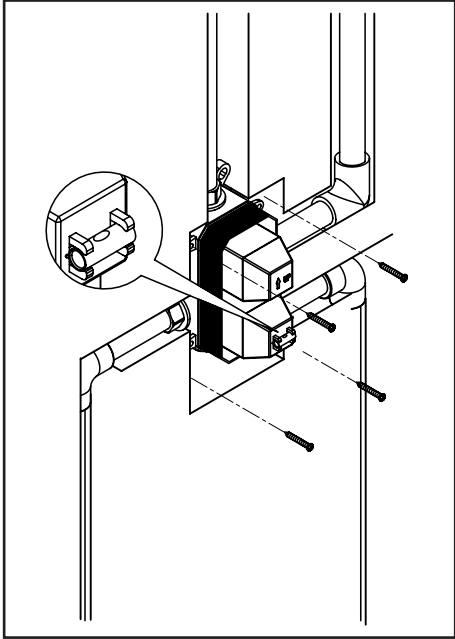

3 Alignement et fixation

Positionner le corps encastré en veillant à ce qu'il soit parfaitement de niveau à l'aide d'un niveau à bulle. Fixer le corps dans la rainure avec les éléments de fixation appropriés.

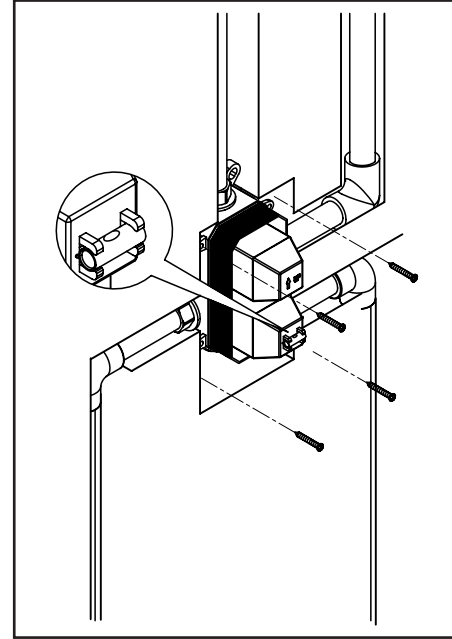

3 Alignment and fixing

Position the in-wall body ensuring perfect alignment using a spirit level. Secure the body inside the groove with the appropriate fixing elements.

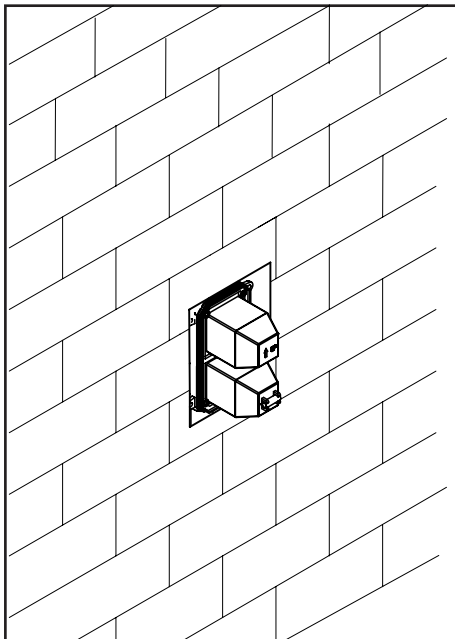

4 Travaux de finition

Procéder à la fermeture de la rainure avec du mortier ciment et terminer par la pose du carrelage.

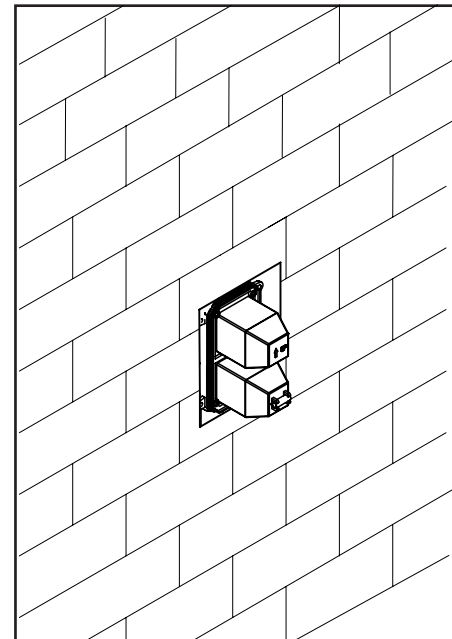

4 Finishing work

Close the groove with cement mortar and complete the wall with tile installation.

Méthode de nettoyage

Afin de maintenir la finition brillante de votre mitigeur, nettoyez-le régulièrement.

- Nettoyez la surface avec de l'eau tiède et séchez avec un chiffon doux et propre
- De nombreux produits de nettoyage peuvent contenir des agents chimiques susceptibles d'endommager la finition et leur utilisation n'est donc pas recommandée
- N'utilisez pas de produits abrasifs (nettoyants, solvants, éponges ou tissus) pour le nettoyage

Termes et conditions

Le mitigeur que vous avez acheté bénéficie d'une garantie de 5 ans, à compter de la date d'achat.

La garantie ne couvre pas :

- L'utilisation incorrecte ou inappropriée du mitigeur
- L'installation incorrecte ou réalisée avec des outils inadaptés
- L'entretien inadéquat ou l'utilisation de produits de nettoyage inappropriés
- Les composants soumis à l'usure normale
- Les dommages dus aux dépôts calcaires ou aux particules de plâtre dans les conduites
- Les dommages causés par l'utilisation de pièces de rechange autres que celles d'origine
- Les causes liées à des influences chimiques, électrochimiques ou électriques

Attention:

Avant l'installation, nettoyez toute saleté ou impureté pouvant s'être accumulée dans les conduites d'eau, en laissant couler l'eau librement pendant quelques minutes.

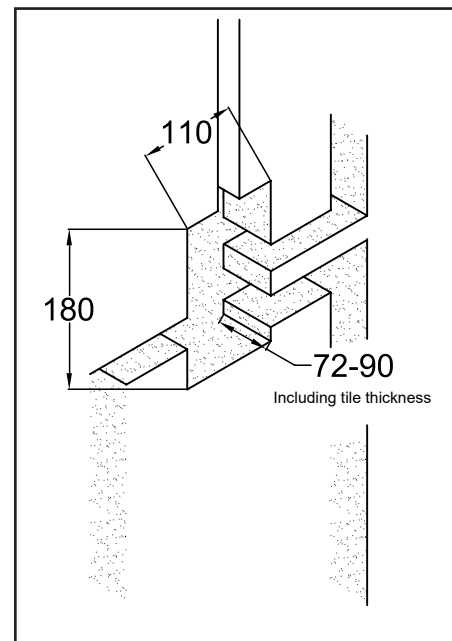

1 Réalisation des rainures

Effectuer les rainures dans le mur conformément aux dimensions indiquées sur le plan technique.

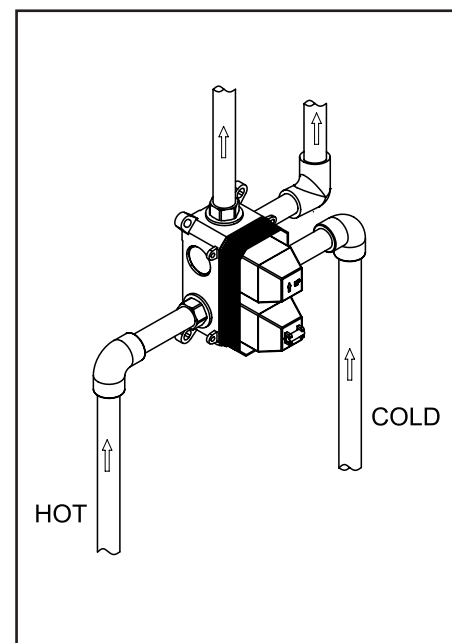

2 Raccordement au système hydraulique

Raccorder le corps encastré au réseau de tuyauterie et vérifier l'absence de fuites en effectuant un test d'étanchéité.