

**IPERCERAMICA**  
wellness

**IPERCERAMICA**  
wellness

**IT** Manuale di installazione  
Ricambi per miscelatore incasso doccia

**EN** Installation Manual  
Trim parts for concealed shower mixer

**FR** Manuel d'installation  
Pièces de finition pour mitigeur de douche encastré

**DE** Installationseinleitung  
Zierteile für Unterputz-Duschmischer

## Uso e Manutenzione

Per preservare nel tempo la finitura del miscelatore, è consigliabile effettuare una pulizia regolare.

- Utilizzare esclusivamente detergenti neutri e asciugare il prodotto con un panno morbido e pulito
- Evita l'uso di detergenti contenenti sostanze chimiche aggressive, che potrebbero danneggiare la superficie
- Non utilizzare prodotti abrasivi, solventi, spugne ruvide o fazzoletti che potrebbero graffiare o compromettere la finitura

## Termini e Condizioni

Il miscelatore acquistato è coperto da una garanzia di 5 anni.

La garanzia non copre i seguenti casi:

- Uso improprio o non conforme del miscelatore
- Installazione errata o effettuata con strumenti non idonei
- Manutenzione inadeguata o utilizzo di prodotti di pulizia non appropriati
- Usura naturale dei componenti
- Danni causati dall'utilizzo di ricambi non originali
- Danni derivanti da agenti chimici, elettrochimici o elettrici

## Attenzione:

Prima dell'installazione, è importante eliminare eventuali residui o impurità presenti nei tubi dell'acqua, lasciando scorrere l'acqua liberamente per alcuni minuti.

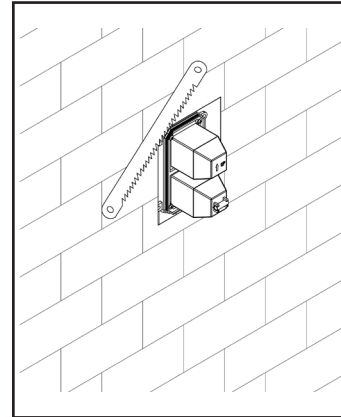

**1** Tagliare la parte in eccesso

Non tagliare la copertura protettiva bianca per evitare di danneggiare il prodotto all'interno.

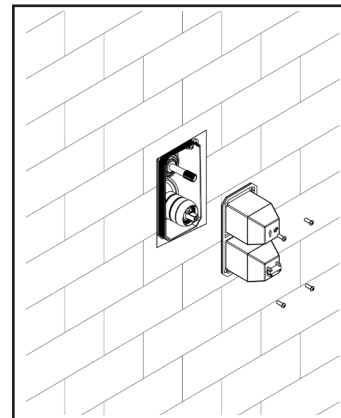

**2** Rimuovere la copertura protettiva bianca

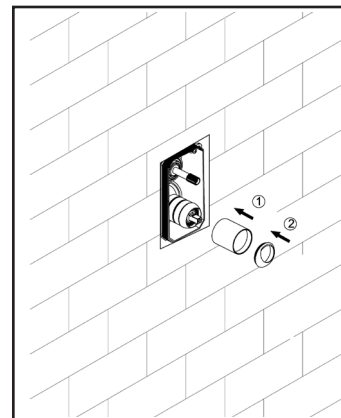

**3** Installare il manicotto della cartuccia e il cappuccio decorativo

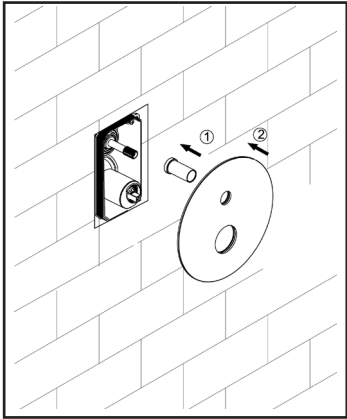

- 4** Installare il manicotto del deviatore e la piastra

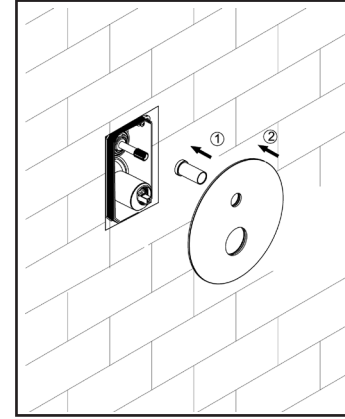

- 4** Umstellhülse und Abdeckplatte installieren

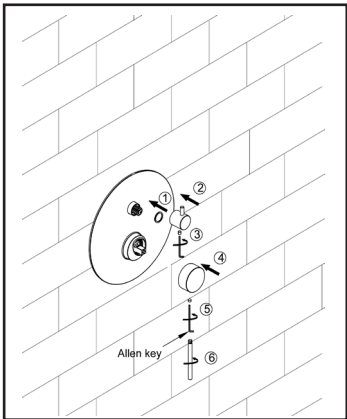

- 5** Installare la maniglia e il pomello del deviatore

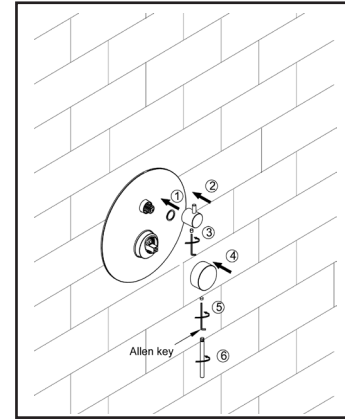

- 5** Griff und Umstellknopf montieren

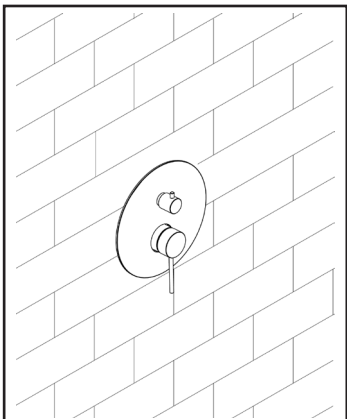

- 6** Installazione completata

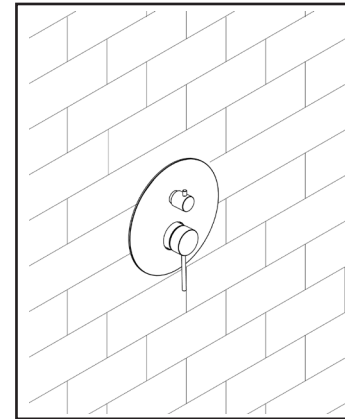

- 6** Installation abschließen

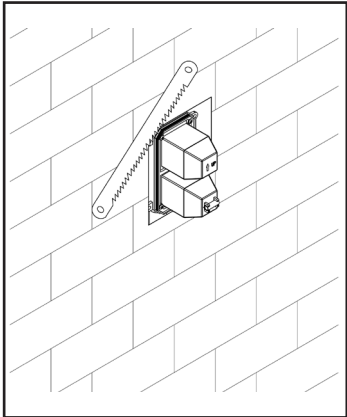

### 1 Überstehende Teile abschneiden

Hinweis: Schneiden Sie die weiße Schutzabdeckung nicht ab, um Beschädigungen des Produkts im Inneren zu vermeiden.

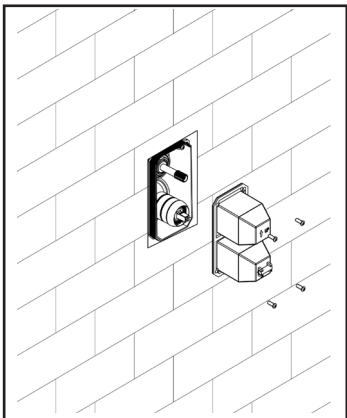

### 2 Weiße Schutzabdeckung entfernen

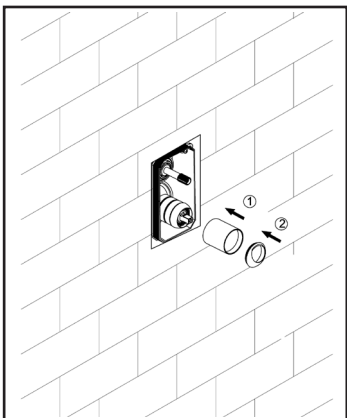

### 3 Kartuschenhülse und Zierkappe montieren

## Use and Maintenance

To preserve the finish of the mixer over time, regular cleaning is recommended.

- Use only neutral detergents and dry the product with a soft, clean cloth
- Avoid using detergents that contain aggressive chemical substances, as they may damage the surface
- Do not use abrasive products, solvents, rough sponges, or cloths that could scratch or compromise the finish

## Terms and Conditions

The purchased mixer is covered by a 5-year warranty.

The warranty does not cover the following cases:

- Improper or non-compliant use of the mixer
- Incorrect installation or installation performed with unsuitable tools
- Inadequate maintenance or use of inappropriate cleaning products
- Natural wear and tear of components
- Damage caused by the use of non-original spare parts
- Damage resulting from chemical, electrochemical, or electrical influences

## Warning:

Before installation, it is important to remove any debris or impurities from the water pipes by allowing the water to flow freely for a few minutes.

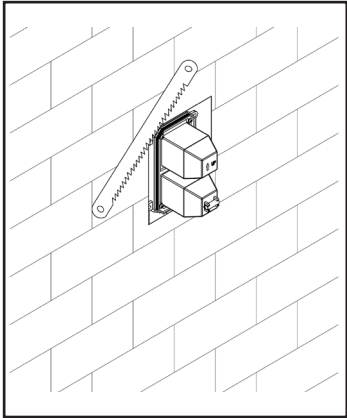

### 1 Cut out excessive part

Remarks: do not cut the white protective cover to avoid damaging the product inside.

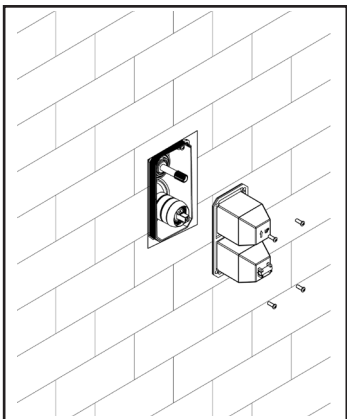

### 2 Remove white protective cover

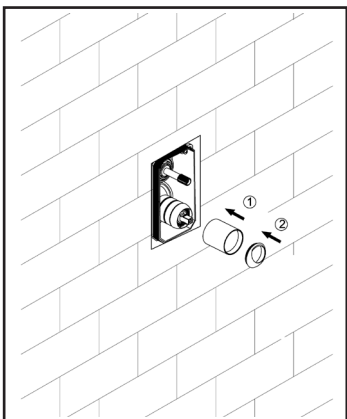

### 3 Install the cartridge sleeve and decorative cap

## ANWEISUNGEN

### Reinigungsmethode

Um unveränderte die Oberfläche des Mischers zu erhalten, wird es empfohlen, den Mischer regelmäßig zu reinigen.

- Regelmäßig mit heißem Wasser reinigen und mit einem sauberen, weichen Tuch trocknen
- Viele Reinigungsmittel können chemische Stoffe enthalten, die die Oberfläche beschädigen können und für die Reinigung nicht empfohlen werden
- Verwenden Sie keine scheuernden Produkte, Lösungsmittel, Schwämme oder Taschentücher zur Reinigung

## AGB

Auf dem von Ihnen gekauften Mischhahn haben Sie 5 Jahre Garantie auf die Keramikscheibe ab Kaufdatum. Die Garantie deckt nicht ab:

- Falsche oder unangemessene Verwendung des Mischers
- Falsche Installation oder mit ungeeigneten Werkzeugen durchgeführt
- Falsche Pflege oder unangemessene Verwendung von Reinigungsmittel
- Komponenten, die gewöhnlichem Verschleiß unterliegen
- Beschädigungen wegen Kalkablagerungen oder Putzflocken in den Rohren
- Beschädigungen wegen Verwendung von Ersatzteilen, die nicht original sind
- Ursachen aufgrund chemischer, elektrochemischer und elektrischer Einflüsse

## Achtung:

Vor der Installation Schmutz oder andere Verunreinigungen, die sich in den Wasserleitungen ansammeln können, entfernen, indem das Wasser einige Minuten lang frei laufen gelassen wird.

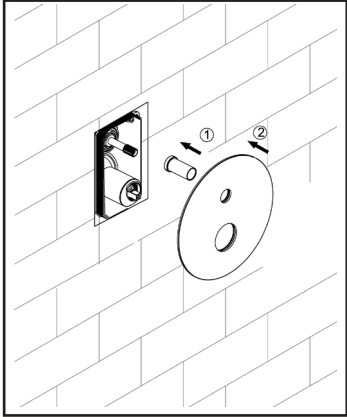

- 4** Installer la douille de l'inverseur et la plaque

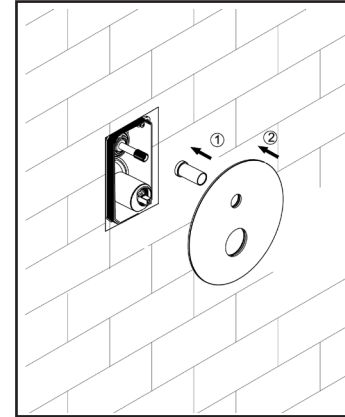

- 4** Install the diverter sleeve and plate

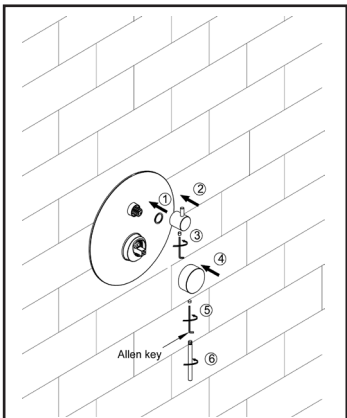

- 5** Installer la poignée et le bouton inverseur

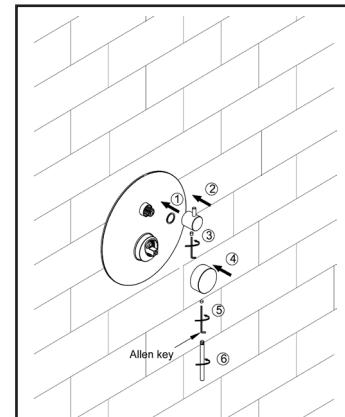

- 5** Install the handle and diverter knob

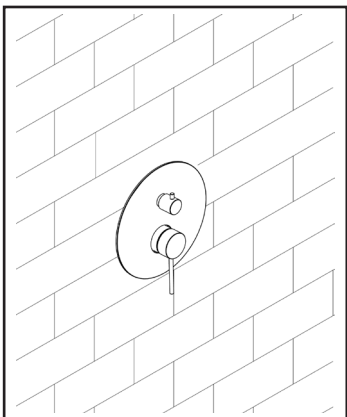

- 6** Finaliser l'installation

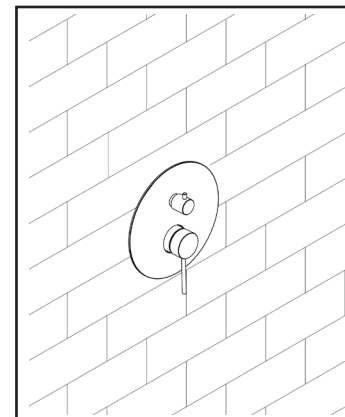

- 6** Complete the installation

## Méthode de nettoyage

Afin de maintenir la finition brillante de votre mitigeur, nettoyez-le régulièrement.

- Nettoyez la surface avec de l'eau tiède et séchez avec un chiffon doux et propre
- De nombreux produits de nettoyage peuvent contenir des agents chimiques susceptibles d'endommager la finition et leur utilisation n'est donc pas recommandée
- N'utilisez pas de produits abrasifs (nettoyants, solvants, éponges ou tissus) pour le nettoyage

## Termes et conditions

Le mitigeur que vous avez acheté bénéficie d'une garantie de 5 ans, à compter de la date d'achat.

La garantie ne couvre pas :

- L'utilisation incorrecte ou inappropriée du mitigeur
- L'installation incorrecte ou réalisée avec des outils inadaptés
- L'entretien inadéquat ou l'utilisation de produits de nettoyage inappropriés
- Les composants soumis à l'usure normale
- Les dommages dus aux dépôts calcaires ou aux particules de plâtre dans les conduites
- Les dommages causés par l'utilisation de pièces de rechange autres que celles d'origine
- Les causes liées à des influences chimiques, électrochimiques ou électriques

## Attention:

Avant l'installation, nettoyez toute saleté ou impureté pouvant s'être accumulée dans les conduites d'eau, en laissant couler l'eau librement pendant quelques minutes.

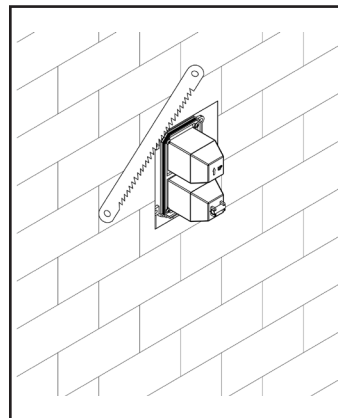

**1** Couper la partie excédentaire

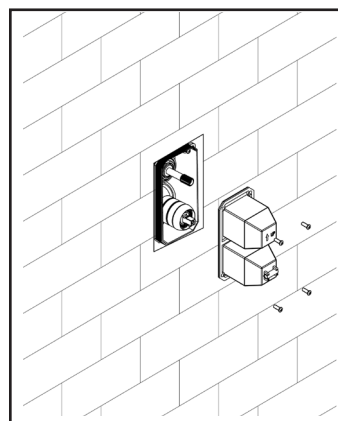

**2** Retirer le capot de protection blanc

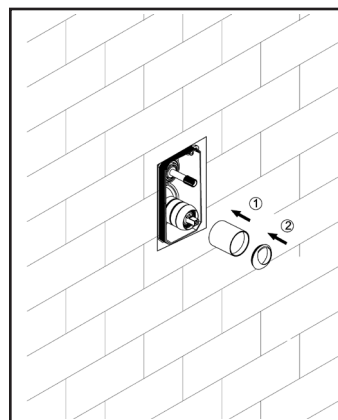

**3** Installer la douille de la cartouche et le capuchon décoratif